

Pfanzelt Rückeanhänger und Ladekrane



Die neuen Rückeanhänger- und Ladekrandimensionen von Pfanzelt

Pfanzelt Forstanhänger und Ladekrane genießen seit Jahren bei den Unternehmern und Waldbauern den besten Ruf. Für den wachsenden Bedarf an dem Rohstoff „Holz“ bietet Pfanzelt maßgeschneiderte Lösungen. Transportieren und Verladen im großen Stil ist die Herausforderung der Zukunft.

Die neuen leistungsstarken Rückeanhänger und Ladekrane von Pfanzelt bieten dem modernen Forstbetrieb eine hochprofessionelle Lösung die kostenminimiertes, zeitsparendes und sicheres Arbeiten ermöglicht. „Leistungsoptimiert ohne Abstriche an Arbeitssicherheit“, das wurde Pfanzelt durch das KWF – Kuratorium für Wald- und Forstwirtschaft – an seinen Rückeanhängern und Ladekranen bestätigt. Die Rückeanhänger und Ladekrane sind als Erste und zurzeit Einzige durch das Siegel – GEBRAUCHSWERT – von der KWF in 2008 abgenommen worden.

Inhaltsverzeichnis

Vorstellung Rückeanhänger	2 – 3
Programm Rückeanhänger	4 – 7
Radantrieb	8 – 9
Technische Daten Rückeanhänger	10 – 11
Vorstellung Ladekran	12 – 13
Programm Ladekran	14 – 17
Zubehör	18 – 19
Technische Daten Ladekran	20 – 21
ECO - Baureihe	22 – 23





Rückeanhänger

Pm 0967 9 to
Pm 1177 11 to
Pm 1380 13 to
Pm 15100 15 to
Pm 1177 4WD 11 to
Pm 1380 4WD 13 to
Pm 15100 4WD 15 to

Ladekrane

Pm 3557 5,7 m
Pm 4167 6,7 m
Pm 4177 7,7 m
Pm 5169 6,7 m
Pm 5180 8,0 m
Pm 51100 10,0 m

Rückeanhänger mit Ladekran

Pm 0857 ECO
Pm 0967 ECO
Pm 1177 ECO

Flexibel und variantenreich für den professionellen Einsatz

Die Rückeanhänger von Pfanzelt wurden den heutigen Bedürfnissen der Forstunternehmer, Forstbetriebsgemeinschaften und den Privatkunden angepasst. Pfanzelt bietet in sieben Größenklassen – davon drei mit Radantrieb – perfekte Lösungen an.

Eine starke Rahmenkonstruktion mit Zentralholm, gefertigt aus Feinkornstählen, verschafft dem Pfanzelt Rückeanhänger eine hervorragende Geländegängigkeit auch im beladenen Zustand. Die Zentralholmkonstruktion in Verbindung mit den eingesetzten Achsboogies ergibt geringsten mechanischen Widerstand, der Rückewagen bleibt so im Gelände lange manövrierfähig und kann auch in schwierigstem Gelände eingesetzt werden.

Ein besonderes Merkmal der Pfanzelt Rückeanhänger ist das Verschieben der einzelnen Rungenträger und Achsboogie auf dem Zentralrohrrahmen. Der Bediener hat so die Möglichkeit auf die verschiedenen Fixlängen sein Rungenmaß optimal einzustellen. Durch das Verschieben des Achsboogie können die schweren Ladungen genau auf den Schleppertyp abgestimmt und so ein Überschreiten der Stützlast vermieden werden. Für die oft engen Geländebedingungen bei den Forstarbeiten liefert Pfanzelt seine Rückewagen serienmäßig mit einer Knickdeichsel aus. Über zwei groß dimensionierte Hydraulikzylinder, die einen Lenkeinschlag von 42° ermöglichen, kann der Rückewagen dem Zugfahrzeug spurgetreu folgen.

Eine flexible und veränderbare Ladefläche am Rückeanhänger ist bei der modernen Holzrückung ein Muss – doch wie sehen diese Lösungen aus? Pfanzelt hat sich schon seit



Schwenkbare Deichsel, mechanische Arretierung für Straßenfahrt

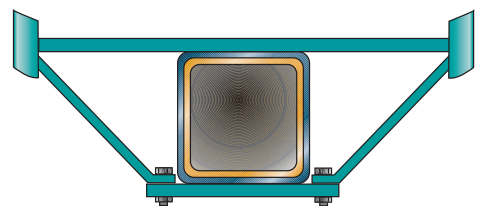

Der doppelwandige Zentralholm ist für höchste Belastungen ausgelegt



Mit wenigen Handgriffen kann die Ladefläche auf 6 m verlängert werden



Jahren dafür entschieden einen integrierten ausziehbaren Rahmen um 2000 mm serienmäßig anzubauen. Durch einen Bolzen gesichert kann der Rahmen in 700 mm Schritten, dann wenn die größere Ladefläche benötigt wird, ausgezogen werden. Das lästige Befestigen über Schraubverbindungen entfällt. Um dem Rückeanhänger die nötige Stabilität für schwere Kranaufbauten zu verleihen wird bei Pfanzelt ab dem Typ 1177 im Bereich der Kranmontageplatte das Zentralrohr doppelwandig gefertigt. Mit großem technischem Aufwand wird ein zweites Rohr im Zentralrohr verschweißt. Jetzt können Ladekrane mit mehr als 5 to Hubkraft und Reichweiten von bis zu 10 m aufgebaut werden.

- Zentralrohrrahmen mit großem Querschnitt 200x200x10, 300x200x10 (Typ 15100), robust und bewährt
- Höchste Stabilität beim Einsatz mit schwerem Ladekran durch doppelwandige Verschweißung
- Ausziehbare Ladefläche für 4 – 6 m, oder Doppelladung für 2 – 3 m Abschnitte
- Rungenpaare und Achse verschiebbar
- Ideale Gewichtsverteilung entsprechend der Ladung

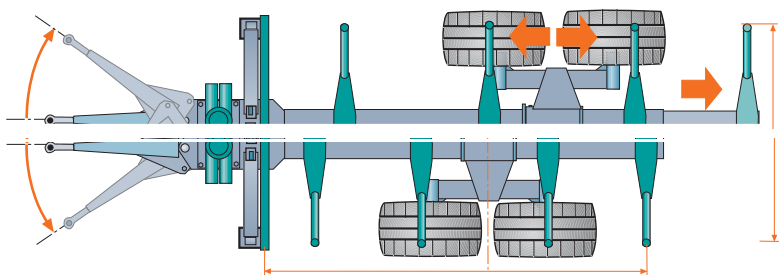

Die ausziehbare Ladefläche macht den PM-Rückewagen flexibel für Ihren speziellen Einsatzzweck:

- Kompakt mit 4 m Ladefläche
- Hohe Ladekapazität bei 6 m Länge

Die Rungenpaare und die Pendelachse werden je nach Beladezustand an der Rahmenkonstruktion verschoben.

Sicher unterwegs im Gelände und auf der Straße

Arbeits- und Verkehrssicherheit steht bei Pfanzelt an oberster Stelle. Durch die veränderten Arbeitsverfahren im Holztransport (Brennholz, Kranlängen für Hackschnitzelproduktion) wird es immer wichtiger auch beladen mit dem Rückeanhänger auf öffentlichen Straßen fahren zu dürfen.

Hier wurden für die PM-Rückeanhänger beim TÜV-Bayern eine Abnahme durchgeführt, die in Verbindung mit einer 4-Rad Druckluftbremse (Option) und einer allgemeinen Betreiberlaubnis (Option) es ermöglicht, Fahrten auf öffentlichen Straßen im beladenen Zustand durchzuführen. Dabei ist ein zulässiges Gesamtgewicht von 9, 11, 13, bzw. 15 to bei einer Geschwindigkeit von 25- oder 40 km/h möglich. Um die vorgeschriebene Bremsverzögerung zu gewährleisten, baut Pfanzelt bei der Option Druckluftbremse ausschließlich die 4-Rad Bremse ein. Bei den Typen 1380 und 15100 werden zusätzlich große Bremstrommeln mit mehr Bremsfläche verbaut und damit die Sicherheit erhöht. Grundsätzlich werden in der Serie hydraulisch betätigte Bremsen eingebaut. Die Bremszylinder sind geschützt durch eine Blechhaube auf dem Achsboogie befestigt. Für „Gemeinschaften“ bietet Pfanzelt ein kombiniertes Bremssystem – 4-Rad Druckluft- und 4-Rad Hydraulikbremse – bei seinen Rückeanhängern an. So wird der Wagen im Einsatz bei Gemeinschaften auch für Traktoren ohne Druckluftbremse sicher einsetzbar.



Schutzhaube für Bremsgestänge auf Boogieachse



Beleuchtung geschützt im Rahmen integriert



Innovationen sind nicht einfach, aber Pfanzelt hat es wieder einmal geschafft.

Der Vorratsbehälter der Druckluftanlage wird bei den neuen Rückanhängern im Zentralrohrrahmen verbaut. So wird die Sicht auf das Arbeitsfeld der Ladefläche optimiert und der Vorratsbehälter ist geschützt im Rahmen untergebracht.

Um den beschriebenen Arbeitsablauf, laden im Bestand und anschließender Straßenfahrt, zu optimieren werden die Beleuchtungseinrichtungen im Rahmen geschützt integriert, das lästige anbauen einer Beleuchtungsstange entfällt.

Die Bereifungsvarianten bei den Pfanzelt Rückewagen sind vielfältig und werden je nach Bodenbeschaffenheit und Arbeitseinsatz ausgewählt.

- Beleuchtung im Rahmen integriert – kein abnehmen im Arbeitseinsatz nötig
- Vorratsbehälter DL im Rahmen integriert, Sichtoptimiert und geschützt verbaut
- Großes Achsaggregat mit 8-Loch Felge und großer Bremsstrommel (Typ 1380, 15100) – mehr Sicherheit bei Straßenfahrten, noch mehr Stabilität
- Kombi-Bremssystem für Einsatz in Gemeinschaften mit unterschiedlichen Traktoren



Aufbau Druckluftbremse



Aufbau hydraulische Bremse



Reifen mit Stollenprofil



Reifen mit Rillenprofil

Pfanzelt Radantrieb – sicher vorwärts in jedem Gelände

Wer in schwierigstem Gelände oder in haltlosen Bodenverhältnissen bestehen will, der benötigt eine funktionierende hydraulische Antriebstechnik an seinem Rückeanhänger. Die Pfanzelt Antriebstechnik für die Rückeanhängertypen 1177wd4, 1380wd4, und 15100 wd4 wurde genau für diese Fälle entwickelt.

Pfanzelt hat für den Anbau dieser hydraulischen Antriebstechnik ein spezielles Achsaggregat mit Aufnahmekorb, groß dimensionierten Bremstrommeln und 8-Loch Felgen entwickelt, um die nötige Stabilität für die Kraftübertragung herzustellen. Die Antriebseinheit besteht aus je 2 Reibrollen (Sternrad), Hydraulikmotor, Bedienungszylinder und Befestigungskorb. Über die hydraulisch betätigten Bedienungszylinder werden die doppelseitig gelagerten Reibrollen in das Reifenprofil eingepresst. Durch den ausgeübten Druck der Zylinder kann die Reibrolle aus dieser Position nicht zurück. Die Hydraulikmotoren geben ihre Schubkraft (ca. 3000 kg) über die Reibrollen auf die Räder. Die Geschwindigkeit liegt je nach Motortyp und Bereifungsgröße zwischen 2 und 5 km/h. Um einen optimalen Arbeitsablauf zu gewährleisten erfolgt die Bedienung entweder über die Steuergeräte des ziehenden Schleppers oder über einen separaten Steuerblock der über die Joystick-Bedienung des Krans erfolgt (Option).

- **Spezielles Achsaggregat mit Aufnahmekorb der Antriebseinheit**
- **Druckrolle wird über Bedienungszylinder im Reifenprofil gehalten – kein Herauspringen der Druckrolle aus dem Profil möglich**
- **Doppelseitig gelagerte Druckrollen für sichere Kraftübertragung**





Druckrolle mit Aufnahmekorb, Hydraulikmotor und Bedienungszylinder

Um die Antriebskraft von ca. 3,0 t an die Räder zu übertragen baut Pfanzelt ein extrem robustes Achsaggregat. Der Reibrollenantrieb wird mittels zweier Hydraulikzylinder in das Reifenprofil eingepreßt und dort gehalten, die hier entstehenden Kräfte werden von dem großen Aufnahmekorb abgefangen.

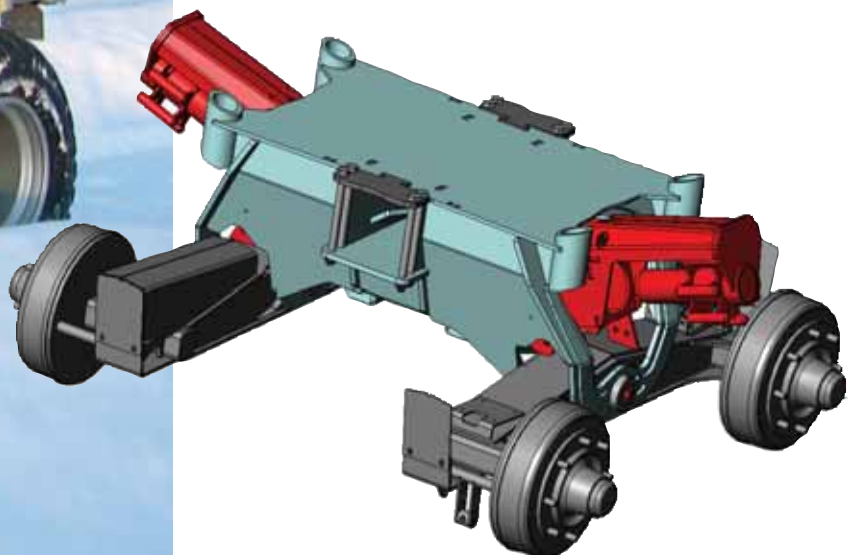

Technische Daten und Serienausstattung

Pm Rückewagen

Konstruktionsweise

Ausstattung

Zentralrohrstärke (mm)	200x200x10
Doppelwandig im Krankonsolenbereich	–
Rungenpaare	2
Rahmenverlängerung	
Nutzlast auf nicht öffentl. Straßen (to)	9
Leergewicht (ca. to)	1,9
Beleuchtung	
Bremsanlage	
Bremsefläche	
Bereifung	
Felge mit Ventilschutz	
Felgenhornverstärkung,	
Rohrmuffenschutz	

	RW 0967	RW 1177	RW 1380	RW 15100
Konstruktionsweise	Rückeanhänger mit Boogieachse, hydraulischer Schwenkdeichsel mit 2 Zylinder Rahmenkonstruktion mit 1 Zentralrohr, Prallgitter gem. UVV, Rungenpaare verschiebbar, zum Transport von Kurzholz			
Ausstattung				
Zentralrohrstärke (mm)	200x200x10	200x200x10	200x200x10	300x200x10
Doppelwandig im Krankonsolenbereich	–	X	X	X
Rungenpaare	2	4	4	4
Rahmenverlängerung		2000 mm mechanisch ausziehbar		
Nutzlast auf nicht öffentl. Straßen (to)	9	11	13	15
Leergewicht (ca. to)	1,9	2,1	2,4	2,6
Beleuchtung	gem. StVZO, im Rahmen integriert, klappbar			
Bremsanlage	hydraulische 2 Rad-Bremsanlage		hydraulische 4 Rad-Bremsanlage	
Bremsefläche	300x60 mm, 6-Loch Felge		400x80 mm, 8-Loch-Felge	
Bereifung	380/55-17“ 14 PR Rillenprofil Serie	400/60-15.5“ 14 PR Rillenprofil Serie	500/45-22.5“ 12 PR Stollenprofil	600/50-22.5“ 12 PR Stollenprofil
Felge mit Ventilschutz			–	–
Felgenhornverstärkung,				
Rohrmuffenschutz	–	–	Serie	Serie

Pm Rückewagen mit Reibrollenantrieb

Konstruktionsweise

Ausstattung

Zentralrohrstärke (mm)	
Doppelwandig im Krankonsolenbereich	
Rungenpaare	
Rahmenverlängerung	
Nutzlast auf nicht öffentl. Straßen (to)	
Leergewicht (ca. to)	
Beleuchtung	
Bremsanlage	
Bremsefläche	
Bereifung/Stollenprofil	
Felgenhornverstärkung,	
Rohrmuffenschutz	
Antrieb	

	RW 1177 wd4	RW 1380 wd4	RW 15100 wd4
Konstruktionsweise	Rückeanhänger mit Boogieachse, hydraulischer Schwenkdeichsel mit 2 Zylinder, Rahmenkonstruktion mit 1 Zentralrohr, Prallgitter gem. UVV, Rungenpaare verschiebbar, zum Transport von Kurzholz		
Ausstattung			
Zentralrohrstärke (mm)	200x200x10	200x200x10	300x200x10
Doppelwandig im Krankonsolenbereich	Serie	Serie	Serie
Rungenpaare		4, Rungenträger 6	
Rahmenverlängerung		2000 mm mechanisch ausziehbar	
Nutzlast auf nicht öffentl. Straßen (to)	11	13	15
Leergewicht (ca. to)	3,2	3,4	3,6
Beleuchtung	gem. StVZO, im Rahmen integriert, klappbar		
Bremsanlage	hydraulische 4 Rad-Bremsanlage		
Bremsefläche	400x80 mm, 8 Loch-Felge		
Bereifung/Stollenprofil	550/45-22.5“ 12 PR		600/50-22.5“ 12 PR
Felgenhornverstärkung,			
Rohrmuffenschutz	Serie	Serie	Serie
Antrieb	Hydraulischer Radantrieb (Frictionsantrieb), mit Reibrolle, Schubkraft bei 200 bar ca. 3000 kg, mit Ölversorgung vom Schlepper, Geschwindigkeit bei 80 ltr. Förderleistung ca. 3 km/h		



TYP	RW 0967	RW 1177	RW 1177 wd4	RW 1380	RW 1380 wd4	RW 15100	RW 15100 wd4
A [mm] Länge in Transportstellung	6000	6000	6000	6000	6000	6300	6300
B1 [mm] Ladelänge eingefahren	3800	3900	3800	3800	3800	4200	4200
B2 Ladelänge ausgezogen	5800	5900	5900	5900	5900	6100	6100
C [mm] Breite (Bereifung)							
380/55-17	1770	1770					
480/45-17	2005	2005					
400/60-15.5	1870	1870					
500/55-17	2100	2100					
500/45-22.5				2250			
550/45-22.5			2350	2350	2350		
600/50-22.5			2500	2500	2500	2500	2500
D [mm] Höhe der Anhängese							
380/55-17	790						
480/45-17	825	825					
400/60-15.5	805	805					
500/55-17	840	840					
500/45-22.5				960			
550/45-22.5			1010	1010	1010		
600/50-22.5			1060	1060	1060	1060	1060
E [mm] Höhe über Anhängese	1250	1250	1400	1400	1400	1600	1600
F [mm] Bodenfreiheit							
380/55-17	565						
480/45-17	610	610					
400/60-15.5	580	580					
500/55-17	630	630					
500/45-22.5				635			
550/45-22.5			690	690	690		
600/50-22.5			730	730	730	730	730
G [m ²] Ladequerschnitt	2,12	2,37	2,66	2,94	2,94	3,52	3,52
Betriebsmasse* [kg] mit folgenden Kranen (Typ)							
4167	2550	2850	4100	3225	4325	3425	4525
4177	2650	2950	4200	3325	4425	3525	4625
5167		3120	4420	3590	4590	3790	4790
5180		3160	4460	3635	4635	3835	4835
51100		3250	4550	3750	4750	3950	4950

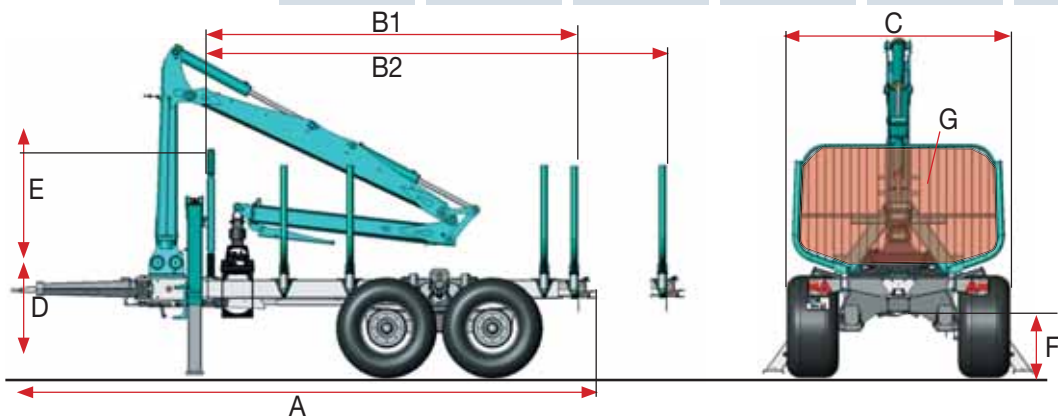

Zum Rückewagen der passende Pfanzelt Ladekran

Zum Rückeanhänger gehört fast immer ein Ladekran. Die Pfanzelt Ladekranbaureihe wird aber auch für Schlepperaufbauten in der Dreipunkt oder über eine Anbaukonsole verwendet. Die neu entwickelten Krane mußten einen langen Weg bis zur eigentlichen Fertigung hinter sich bringen.

Ideen und technische Feinheiten werden in der Konstruktion zusammengetragen, eine Nullserie entsteht die mehrere hunderttausend Hübe auf dem Prüfstand aushalten muss. Erst nach erfolgreich bestandener Prüfung aller relevanten Bauteile geht ein neuer Krantyp in Serie. Die technische Auslegung garantiert eine hohe und präzise Leistung die über viele Jahre gewährleistet ist. PM verwendet bei seinen Kränen Qualitätsstahl, alle Auslegergelenke sind mit Messingbuchsen und Schmierstellen versehen und tragen so zur Langlebigkeit des Kranes bei.

Hohe Hubkräfte, maximale Reichweiten, große Schwenkmomente, einfache Bedienung der Kranfunktionen sind die technischen Anforderungen an den modernen und leistungsfähigen Kran. Doch bei Pfanzelt bekommt der Kunde noch eine Schippe drauf. Die Kranschläuche werden innen liegend verbaut, so sind die Schläuche gegen mechanische Beschädigungen geschützt und die Schlauchpakete liegen nicht mehr im Sichtfeld des Bedieners. Ebenfalls eine Besonderheit ist der oben liegende Hauptarmzylinder, so ist gewährleistet, dass die aufgeladenen Fixlängen den Zylinder nicht beschädigen.





Teleskopstützen machen es möglich eng an das Polder heranzufahren und so die volle Hubkraft des Ladekrans auszunutzen.



Leichter arbeiten durch ergonomische Bedienung

Die höchste Leistungsfähigkeit erreicht der Anwender wenn Ergonomie und Bedienung für ihn im Einklang steht.

Hierzu zählt aber nicht nur die Kranbedienung über mechanischen Steuerblock mit 2-Hebelbedienung oder EHC-Steuerung, einen ebenso hohen Stellenwert hat die eigentliche Arbeitsposition des Bedieners. Pfanzelt hat für jede Anforderung die richtige Lösung und bietet drei Varianten seinen Kunden an. Die Bedienung aus der Schlepperkabine, oft mit Drehsitz, ist die Profillösung die in Verbindung mit einer EHC-Steuerung über 2, am Fahrersitz befestigten, Joysticks bedient wird. Der Bedienerstand auf der Deichsel mit Rückenlehne ist im Bauernwald bei Pfanzelt die meistverkaufte Variante. Optimale Übersicht und dicht am Geschehen ergeben ein Gefühl der Sicherheit bei der Arbeit. Der hydraulisch bedienbare Hochsitz gehört in die Kategorie „S-Klasse“. Der Bediener steigt auf Bodenhöhe auf seinen Sitz und wird dann über ein hydraulisch bedientes Hubgerüst nach oben gefahren.

Der mechanische Steuerblock mit 2 Hebelbedienung wird bei Pfanzelt in der Serie verbaut. So lassen sich die einzelnen Armbewegungen einfach und schnell koordinieren, ohne dass man an den Bedienhebeln umgreifen oder drehen muss. Die optional erhältlichen EHC-Steuerungen mit unterschiedlichen Joystickvarianten können auch über Funk, d. h. kabellos die Kranfunktionen ausüben.

- **Bedienerstand bietet hohe Sicherheit bei optimaler Übersicht und Bedienkomfort**
- **Mechanische 2 Hebelbedienung in der Serie – professionell und einfach in der Bedienung**
- **Ergonomisch ausgelegte Bedienerpositionen für höchste Leistungsfähigkeit**
- **Durchdachte Detaillösungen für jeden Einsatzbereich**



EHC-Steuerung über Joystick



Bedienerstand mit Rückenlehne



Bedienung des Ladekrans aus der Schlepperkabine mittels Joystick

Hydraulisch wird der Hochsitz in Position gebracht

Pfanzelt EHC-Steuerung mit 6 m Steuerkabel in Bauchtragweise

Pfanzelt Ladekran mit vielen technischen Vorteilen

Auf den ersten Blick fällt bei den völlig neu konstruierten Pfanzelt Ladekränen auf ... Mehr Reichweite, mehr Hubkraft, mehr Schwenkmoment!

Auf den zweiten Blick werden die wichtigen Details sichtbar. Ein neues großes Schwenkwerksgehäuse aus Guss, das für noch mehr Stabilität an einer sehr wichtigen Stelle sorgt. Eine neu gestaltete Armanlenkung für den Haupt- und Wipparm über Weitwinkelhebel, die ein durchgängiges sicheres und schnelles Be- und Entladen von ganz unten bis ganz oben gewährleisten. Die auf Langlebigkeit ausgelegten Lagerstellen an der Armanlenkung werden mit Messingbuchsen ausgestattet, die Befestigung erfolgt über 50 mm Bolzen. Die Schlauchpakete am Wipparm, geschützt in einem Schlauchschacht oder innen liegend verbaut, wurde auch bei der Doppelteleskopversion erfolgreich fortgesetzt. Bewährt hat sich der oben liegende Hauptarmzylinder, die Zylinderfläche bleibt geschützt beim Be- und Entladen vor den eventuell anschlagenden Fixlängen.

- **Schwenkwerksgehäuse aus Guss sorgt für noch mehr Stabilität**
- **Doppelzahnstangen-Schwenkwerk im Ölbad – ideale Kräfteverhältnisse auch Hang aufwärts**
- **Innen liegend verlegte Schläuche im Wipparm zum Schutz gegen äußere Beschädigungen**
- **Oben liegender Hauptarmzylinder befindet sich außerhalb des Gefahrenbereich**
- **Kranbolzen mit Messingbuchsen für den täglichen Einsatz ausgelegt (50 mm Ø)**

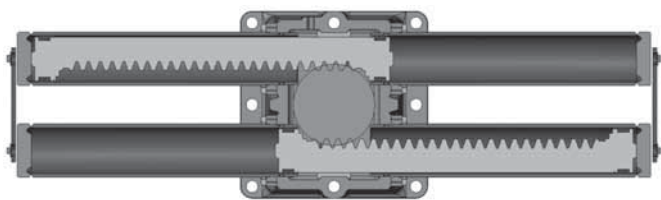

Schwenkwerksgehäuse aus Guss





Aufgeräumte und geschützte Schlauchverlegung

Pm-Ladekran 4272 mit stehendem Zylinder für den Anbau in der Dreipunkt oder Festanbau auf Traktoren.



Umfangreiches Zubehör – macht Sie fit für jeden Einsatz

Praktische Zubehöre für jeden Einsatzzweck ergänzen die Variantenvielfalt bei den Pfanzelt Ladekranen.

Brennholzwanne für Astmaterial



Pritschenaufbau mit Kippfunktion



Kranseilwinde mit 1,5to Zugkraft, Bedienung über Funk



Dreipunktaufnahme für Kran mit Kranmontageplatte

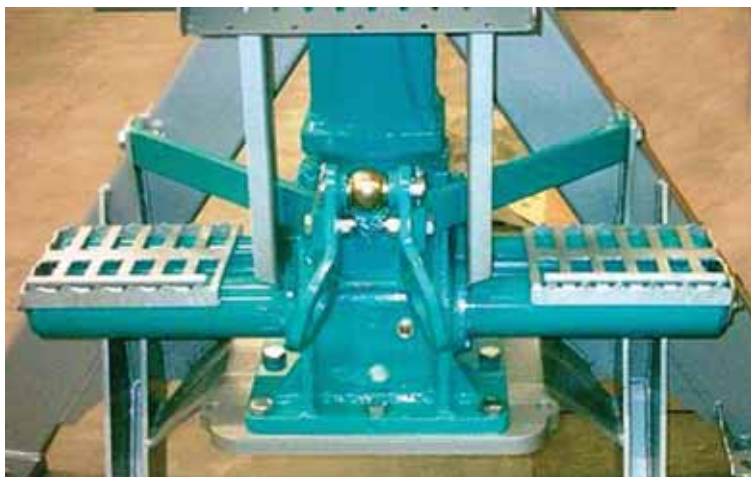



*Aufgeräumt und ohne Sichteinschränkung,
Ölvorratstank für eigene Ölversorgung*



Eigene Ölversorgung mit Zapfwellenaufsteckpumpe



Zahnradpumpe fest verbaut unter der Deichsel



LS-Pumpe fest verbaut auf der Deichsel

Technische Serienausstattung Ladekrane

Pm Ladekräne

	LK 3557	LK 4167	LK 4177	LK 5169	LK 5180	LK 51100
Lastmoment brutto (kNm)	41	52	52	69	69	69
Lastmoment netto (kNm)	35	41	41	51	51	51
Max. Reichweite (mm)	5700	6600	7500	6700	8000	10000
Schwenkmoment netto (kNm)	14,2	15,2	15,2	22	22	22
Schwenkbereich (°)	370	370	370	370	370	370
Eigengewicht (kg)	695	825	840	920	1025	1125
Betriebsdruck (bar)	150	190	190	175	190	190
Pumpenfördermenge empfohlen (l/min)	35 - 70	35 - 70	35 - 70	45 - 90	45 - 90	50 - 100
Teleskop	ohne	Einfach	Einfach	Einfach	Einfach	Doppel
Rotator, endlos	5 to	5 to	5 to	5 to	5 to	5 to
Greifer – Typ	PM 230	PM 230	PM 230	PM 230	PM 230	PM 230
Steuerung (Serie)	8-fach mechanisch, 2 Kreuzhebel mit 2 elektrischen Funktionen (Wippe) für Greifer und Teleskop					
empfohlen für RW	alle RW	alle RW	alle RW	ab RW 1177	ab RW 1177	ab RW 1177

Greifer PM 230

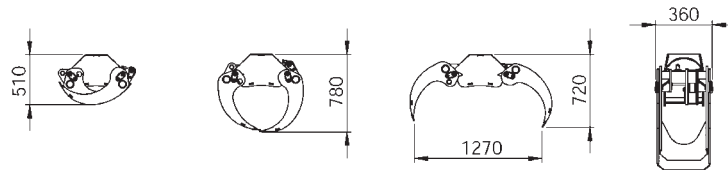

Greifer PM 270

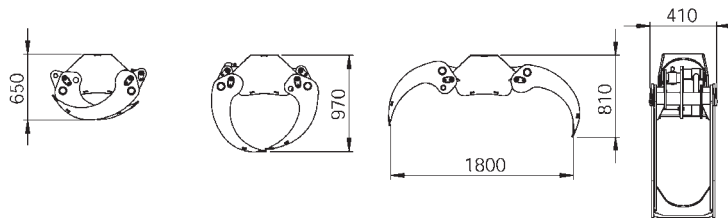

Kran 3557

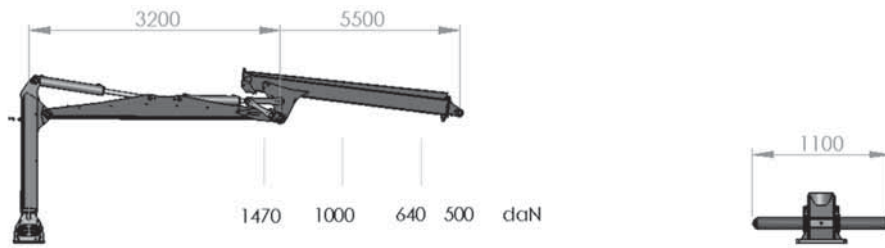

Kran 4167

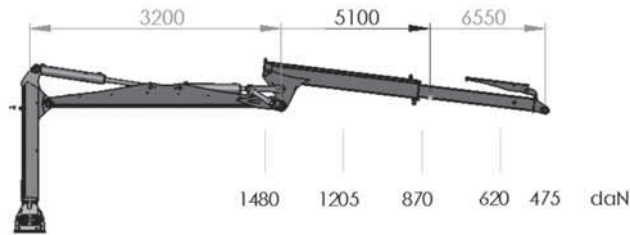

Kran 4177



Kran 5169

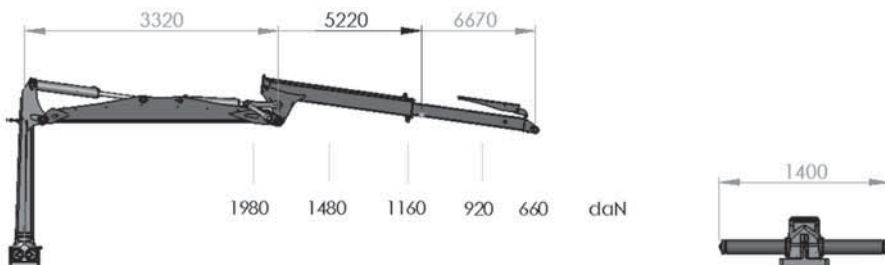

Kran 5180

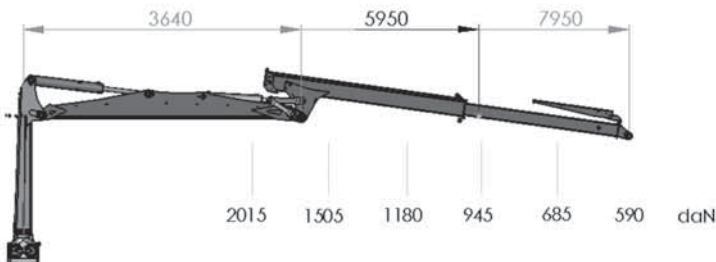

Kran 51100

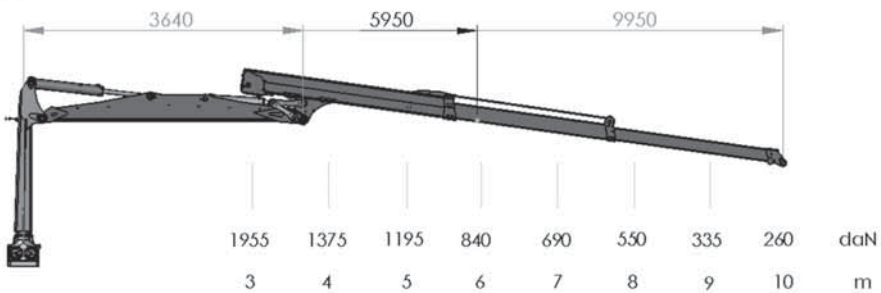

ECO-Baureihe – komplett und preisgünstig

Pfanzelt bietet für seine Kunden eine Typenvariante „ECO“ an. Was heißt „ECO“? Um eine vereinfachte Angebotserstellung möglich zu machen steht die ECO-Baureihe für eine Ausstattungsvariante die Rückeanhänger und Ladekran zu einer Serienausstattung zusammenfasst.

Diese zusammengefassten Serienausstattungen basieren auf jahrelange Erfahrung und zählen zu den meistverkauften Pfanzelt Rückeeinheiten. Die Materialien und das Konzept sind identisch mit den vorgestellten Rückeanhänger und Ladekrantypen. Das mögliche Ausstattungszubehör steht für die ECO-Baureihe ebenfalls zur Verfügung.

- **Unser Komplettangebot:**
Rückeanhänger mit Ladekran in Serie
- **Der Preisgünstige ohne Kompromisse**





ECO-Baureihe

Konstruktionsweise

RW 0857 ECO	RW 0967 ECO	RW 1177 ECO	
Rückeanhänger mit Boogieachse, Rahmenkonstruktion mit Zentralrohr, Prallgitter gem. UVV, Rungenpaare verschiebbar, zum Transport von Kurzholz			
Zentralrohrstärke (mm)	200x200x10	200x200x10	200x200x10
Doppelwandig im Krankonsolenbereich	-	-	X
Schwenkdeichsel	X	Ausführung mit 2 Zylinder	
Rungenpaare	3, Rungenträger 3	4, Rungenträger 5	
Rahmenverlängerung	-	2000 mm mechanisch ausziehbar	
Nutzlast auf nicht öffentl. Straßen (to)	8	9	11
Leergewicht (to)	2,6	3,1	3,3
Beleuchtung	gem. StVZO, im Rahmen integriert, klappbar		
Bremsanlage	hydraulische 2 Rad Bremsanlage		
Bremsefläche	300 x 60 mm, 6-Loch Felge		
Bereifung, Felge mit Ventilschutz	380/55-17" 14 PR, Rillenprofil	380/55-17" 14 PR, Rillenprofil	400/60-15.5" 14 PR, Stollenprofil
Abstützung	Teleskop-Abstützung, A-Form, hydraulisch über Steuerblock betätigt		
Ladekran; Typ	LK 3557	LK 4167	LK 4177
Reichweite mm	5700	6600	7500
Teleskop	ohne	Einfach	Einfach
Netto Hubkraft kNm	3,5	4,1	4,1
Schwenkmoment Nm	14,2	15,2	15,2
Schwenkwerksausführung	Einfach im Ölbad	Doppelt im Ölbad	
Rotator/Greifer	Endlosrotator 4,5 to, PM-Greifer Typ 230, Greiferöffnungsweite 1250 mm, Greiferquerschnitt 0,23 qm,		
Kransteuerung	Steuerblock 8-fach mit 2 Kreuzhebel, 2 elektrischen Funktionen mit Schockventilen und Schlauchsatz		
Erf. Schleppausrüstung bei ECO Baureihe/Serie	1 x EW Ventil für hydraulische Bremse, 1 x DW Ventil für Schwenkdeichsel 1 x EW Ventil und Druckloser Rücklauf für Kransteuerung		



Pfanzelt – Ihr Partner für den Forst



Standort Allgäu

Die Ideenschmiede aus dem Allgäu ist Ihr Partner wenn es um Innovation, Wirtschaftlichkeit und Sicherheit im Forst geht. Ideen und Wünsche die von Kunden an uns herangetragen werden, sind Ansporn für Veränderung und Weiterentwicklung.

Wir können heute mit Stolz behaupten, das umfangreichste Forstprogramm von einem „deutschen Hersteller“ unseren Kunden anbieten zu können.

Die Firmengeschichte:

1991: Gründung des Unternehmen Pfanzelt Maschinenbau GmbH; Produktion und Montage der Pm-Getriebeseilwinden für Dreipunkt- Steck- und Festanbau am Schlepper. Einbau der Windenaggregate in Forstspezialmaschinen

1995: Neubau von Verwaltungsgebäude und Erweiterung der Produktionsstätten. Entwicklung und Produktionsbeginn der Bavarian Dreipunktseilwinde.

1996: Produktionsbeginn der Pm-Rückeanhänger

1997: Erweiterung der Produktionsstätten

1998: Zur Interforst-Messe stellt Pm eine Studie über den Tragschlepper „Felix“ vor.

2001/2002: Präsentation und Produktionsbeginn Tragschlepper „Felix“ 140 K und 140 V (140 PS). Vorstellung und Baubeginn Pm-Ladekran 3564 und 4171.

2003: Erweiterung der Produktionsstätten. Vorstellung und Produktionsbeginn Pm-Bergewinde 023

2004: Vorstellung und Produktionsbeginn Tragschlepper „Felix“ 145K und 145 V (180 PS)

2005: Vorstellung und Produktionsbeginn Systemschlepper Pm-Trac.

Präsentation der Pm-Ladekräne Baureihe 51.

2006: Vorstellung und Produktionsbeginn Tragschlepper „Felix“ 180 6-WD.

Produktionsbeginn Pm-Ladekräne Baureihe 51.

Vorstellung Pm-Profi-Forstanhänger 1590 4-WD mit mechanischem Antrieb.

2007: Erweiterung der Pm-Ladekrane.

Reichweiten von 3,5 m bis 10 m.

Neue Typen Rückeanhänger, 0967 (9to), 1177 (11to), 1380 (13to) 15100 (15to)

2008: Erweiterung des Pm Windenprogramm mit der neuen 91 S-line Baureihe im 5 - 7 to Bereich.

Moderne Maschinen für innovative Produkte

Für innovative Produkte braucht es auch moderne Maschinen. Angefangen bei 3D CAD-Arbeitsplätze für die Konstruktion finden sich auch CNC-Bohrwerke und CNC-Drehmaschinen in den Produktionshallen.

Qualität von Anfang an

Der Begriff Qualität begleitet die Pfanzelt-Produkte von der „Wiege“ bis zum Kunden. Neben bewährten Kaufkomponenten werden nahezu alle Teile im eigenen Betrieb konstruiert, getestet und gefertigt.

Sämtliche Angaben und Abbildungen sind unverbindlich. Änderungen auf Grund technischer Weiterentwicklungen vorbehalten.



Land-, Forst-, Kommunal- und Sondermaschinenbau
87675 Rettenbach / Allgäu • Frankau 17
Tel. 0 88 60 / 92 170 • Fax 0 88 60 / 92 17 17
www.pfanzelt-maschinenbau.de

